

Regulamento Específico Taekwondo

JEBs/2026

Realização



Apoio



Lei de
Incentivo ao
Esporte



VALE



Secretaria de
Esporte e Lazer



MINISTÉRIO DO
ESPORTE



CAPÍTULO I - Da Participação

Art. 1º - A competição de Taekwondo dos Jogos Escolares Brasileiros – JEBs/2026 obedecerá às Regras Oficiais da *World Taekwondo* - WT, reconhecidas pela Confederação Brasileira de Taekwondo - CBTKD, observadas as adaptações deste Regulamento e as diretrizes da Confederação Brasileira do Desporto Escolar – CBDE.

Art. 2º - Cada delegação poderá inscrever até 6 (seis) estudantes-atletas por naipes e 1 (um) professor/técnico por naipes, sendo 5 (cinco) estudantes-atletas na modalidade de kyorugui e 1 (um) estudante-atleta no poomsae.

Art. 3º - Cada delegação poderá participar com apenas 1 (um) estudante-atleta por categoria e naipes.

Art. 4º - A competição será realizada para estudantes-atletas nascidos, exclusivamente, nos anos de 2012, 2013 e 2014.

CAPÍTULO II – Das Normas Técnicas

Art. 5º - A graduação mínima para a participação na modalidade kyorugui será a faixa amarela (8º GUB) e a graduação máxima a faixa azul escuro (3º GUB).

Parágrafo único: Para fins de comprovação de graduação e habilitação do(a) atleta e do(a) treinador(a), ambos deverão estar devidamente cadastrados no Sistema da Confederação Brasileira de Taekwondo (CBTKD), observados os parâmetros pré-estabelecidos, sendo exigido, ainda, que o(a) treinador(a) possua registro ativo no referido sistema e esteja com a Habilitação de Técnicos de Taekwondo (HTT) válida e em dia.

Art. 6º - A pesagem será realizada em data, horário e local a serem determinados pelo Comitê Organizador, em boletim oficial.

§1º- Será eliminado da competição o estudante-atleta que não comparecer à pesagem e/ou não atender os limites, mínimo e máximo, da sua categoria de peso.

Realização



Apoio



§2º- Todos os estudantes-atletas deverão pesar de sunga (masculino) ou de *collant* ou similar (feminino). Haverá 100 (cem) gramas de tolerância, não sendo permitido em hipótese alguma que os estudantes-atletas realizem a pesagem nus.

Art. 7º - Para a pesagem oficial, serão permitidas 2 (duas) passagens pela balança. O estudante-atleta que não se enquadrar dentro da categoria de peso em que foi inscrito na primeira balança terá direito a mais uma pesagem, dentro do horário previsto e, em caso de nova reprovação, estará eliminado da competição.

Art. 8º - Para a competição de Kyorugui, serão as seguintes categorias de peso:

Categorias	
Feminino	Masculino
Até 37 kg	Até 37 kg
Até 44 kg	Até 45 kg
Até 51 kg	Até 53 kg
Até 59 kg	Até 61 kg
Acima de 59 kg	Acima de 61 kg

Art. 9º - A Comissão Técnica será responsável pela direção da competição de Taekwondo.

Art. 10 - Os estudantes-atletas, ao responderem à chamada na área de inspeção, deverão identificar-se com a credencial ao representante da equipe de arbitragem.

Art. 11 – Os professores/técnicos, ao assumirem a cadeira que lhes é destinada, devem restringir-se, exclusivamente, a orientar seus estudantes-atletas em combate.

§2º - O professor/técnico que, após ser retirado da cadeira, insistir em se dirigir ao estudante-atleta ou arbitragem de qualquer lugar do ginásio poderá ter relatório enviado à Comissão Disciplinar.

CAPÍTULO III – Do Sistema de Disputa Kyorugui

Art. 12 - Se houver apenas 1 (um) estudante-atleta inscrito em uma mesma categoria, a disputa não será realizada. Nesse caso, o estudante-atleta presente será declarado campeão e receberá a medalha relativa à 1ª colocação, entretanto, não será considerada a pontuação geral por equipes.

Art. 13 - Se existirem 2 (dois) estudantes-atletas em uma mesma categoria de peso, a disputa será realizada em melhor de três combates, declarando-se vencedor o estudante-atleta que vencer 2 (duas) das 3 (três) lutas.

Art. 14 - Se existirem de 3 (três) a 5 (cinco) estudantes-atletas, o sistema de apuração será o *Round Robin* (todos contra todos).

Art. 15 - Se existirem 6 (seis) ou mais estudantes-atletas, será adotado o sistema de eliminatória simples com divisão de séries, conforme segue:

§1º- A partir das quartas de finais, os estudantes-atletas vencedores seguirão para as semifinais da Série Ouro, enquanto os perdedores das quartas de finais disputarão as semifinais da Série Prata.

§2º- Os estudantes-atletas que perderem antes das quartas de finais disputarão a Série Bronze, também em eliminatórias simples.

§3º- Os perdedores das semifinais serão os terceiros colocados.

Primeira Rodada		
Perdedores (série bronze)	Oitavas de final	Vencedor (2ª rodada)

Segunda rodada		
Perdedores (série prata)	Quartas de final	Vencedor (série ouro)

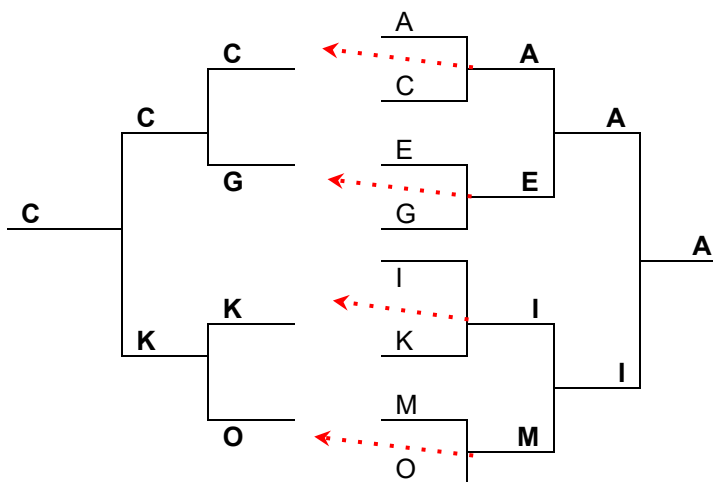
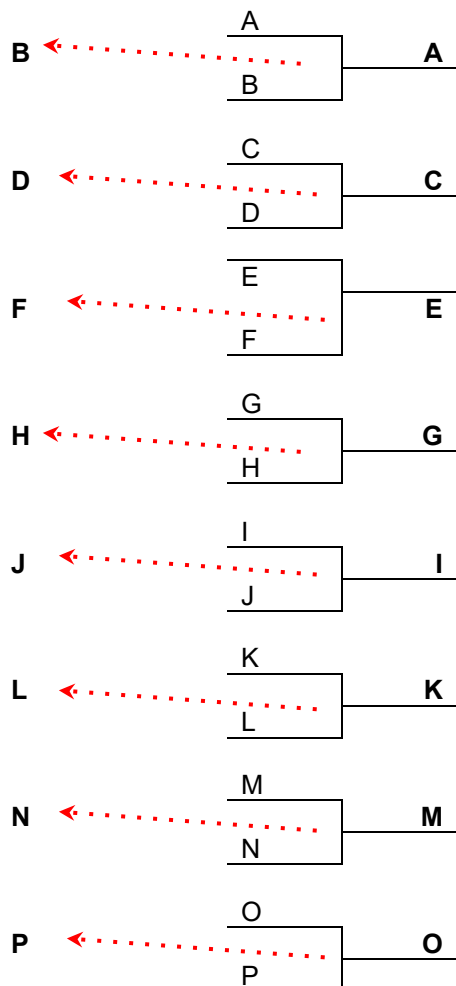

Art. 16 - Será utilizado o sistema eletrônico KP&P.

Art. 17 - Serão utilizados, obrigatoriamente, os seguintes protetores:

Protetores Obrigatórios	
1	luva protetora
2	meia eletrônica KP&P
3	protetor bucal
4	protetor de tórax eletrônico – Fornecidos pela organização
5	capacete (com proteção) – Fornecidos pela organização
6	protetor de braço
7	protetor de tíbia
8	protetor genital

Art. 18 - Para as categorias coloridas, serão adotados melhor de 3 (três) rounds de 1 (um) minuto cada, com intervalo de 30 (trinta) segundos entre eles. Adaptações poderão ser feitas, desde que obedeam às Regras Oficiais de arbitragem da World Taekwondo – WT.

Art. 19 - Não será permitido desferir chutes no rosto para a competição de colorida. Será obrigatório o uso de proteção acrílica, mesmo não sendo permitido chutes no rosto.

CAPÍTULO IV – Da modalidade Poomsae (formas)

Art. 20 - Para a competição de Poomsae serão as seguintes categorias de:

Poomsae Reconhecido	
Feminino	Masculino
Individual	
8º ao 3º GUB	

Art. 21 - Os poomsaes obrigatórios designados por divisão para a categoria Poomsae Reconhecido são:

a) Poomsae Reconhecido Individual: graduação faixas coloridas (GUBS):

8º ao 3º GUB	Taegeuk (1,2,3,4,5,6) Jang
--------------	----------------------------

b) O estudante-atleta deverá executar 2 (dois) poomsaes a sua escolha. O estudante-atleta não poderá executar duas vezes o mesmo Poomsae.

Art. 22 - Se houver apenas 1 (um) estudante-atleta inscrito em uma mesma categoria, o estudante-atleta irá fazer a sua apresentação. Nesse caso, o estudante-atleta presente será declarado campeão e receberá a medalha relativa à 1ª colocação, entretanto, não será considerada a pontuação geral por equipes.

Art. 23 - Se existirem 2 (dois) estudantes-atletas em uma mesma categoria de peso, a disputa será realizada no local que cada estudante-atleta irá fazer a apresentação de 2 (dois) Poomsaes e, será declarado vencedor, aquele

estudante-atleta que obter a melhor média e, vice-ampeão, o estudante-atleta que obter a menor média entre eles.

Art. 24 - Se existirem de 3 (três) a 8 (oito) estudantes-atletas, o sistema de apuração será o *Round Robin* (todos contra todos), onde todos os estudantes-atletas executam 2 (dois) Poomsaes e a classificação final será dada a partir da melhor média de cada estudante-atleta.

Art. 25 - Se existirem 9 (nove) ou mais estudantes-atletas, será adotado o sistema de nota de corte com divisão de Séries (Ouro, Prata e Bronze), como segue:

§1º- Série Bronze: fase nota de corte - todos estudantes-atletas executam 2 Poomsaes e 50% dos estudantes-atletas com as melhores médias avançam para a Série Prata. Os estudantes-atletas que não avançarem para série Prata se apresentam novamente, e os 4 (quatro) estudantes-atletas com as melhores médias serão premiados como 1º, 2º e dois 3º lugares colocados, respectivamente, da Série Bronze.

§2º- Série Prata: a Série Prata será realizada no sistema de nota de corte e os 8 ou 50% dos estudantes-atletas com melhor média avançam para a Série Ouro. Os estudantes-atletas que não avançarem para Série Ouro se apresentam novamente, e os 4 estudantes-atletas com as melhores médias serão premiados 1º, 2º e 3º colocados, respectivamente, da Série Prata.

§3º- Série Ouro: a Série ouro será realizada no sistema de nota de corte e os estudantes-atletas com as melhores médias serão premiados 1º, 2 e 3º colocados, respectivamente, da Série Ouro.

§4º- A fim de promover um equilíbrio na competição, a quantidade de estudantes-atletas que avançam para cada fase pode variar, dependendo da quantidade de inscritos para a competição. O quantitativo de classificados para cada fase será informado aos técnicos no Congresso Técnico que antecede a competição.

Realização



Apoio



CAPÍTULO V – Do Programa de Competição

Art. 26 - O programa de competição do Taekwondo segue apresentado no quadro abaixo:

Data	Período	Programação
18/9/2026	Tarde	Pesagem Geral Masculina
19/9/2026	Manhã	Pesagem Geral Feminina
		Kyorugui Masculino - Eliminatórias
		Poomsae Feminino
	Tarde	Kyorugui Masculino – Finais Série Bronze
		Kyorugui Masculino - Finais Série Prata
		Kyorugui Masculino - Finais Série Ouro
20/9/2026	Manhã	Kyorugui Feminino - Eliminatórias
		Poomsae Masculino
	Tarde	Kyorugui Feminino – Finais Série Bronze
		Kyorugui Feminino - Finais Série Prata
		Kyorugui Feminino - Finais Série Ouro

CAPÍTULO VI – Do Uniforme

Art. 27 - Os estudantes-atletas deverão comparecer devidamente uniformizados com o *dobok* nas medidas, conforme determinação da CBTKD e portando sua credencial.

Parágrafo único - Os estudantes-atletas que se apresentarem com o uniforme (*dobok*) fora das dimensões mínimas/máximas estabelecidas pelas regras da CBTKD serão impedidos de competir.

Art. 28 - Nos uniformes de competição (*dobok*), o “*patch*” deve constar, obrigatoriamente, a sigla do Estado e a logomarca dos Jogos Escolares Brasileiros – JEBs/2026, fornecidos pelo Comitê Organizador.

Art. 29 - Os estudantes-atletas somente deverão utilizar *dobok* com gola branca.

Art. 30 - Cada estudante-atleta deverá trazer seu próprio material de competição: protetores de antebraço, perna, genital (feminino e masculino obrigatórios), luva, bucal e meia eletrônica.

Art. 31 - Coletes e capacetes serão fornecidos pelo Comitê Organizador aos estudantes-atletas.

Art. 32 - Quando ocuparem a cadeira destinada aos professores/técnicos, os mesmos deverão estar vestidos adequadamente (camisa, calça comprida ou uniforme de sua delegação e sapato/tênis) sem bonés ou qualquer tipo de chapéu.

CAPÍTULO VII – Dos Equipamentos

Art. 33 – O Comitê Organizador deverá dispor de todos os equipamentos necessários para o desenvolvimento da competição.

CAPÍTULO VIII - Da Premiação

Art. 34 - Serão premiados com troféus os 1º, 2º e 3º lugares por Unidade Federativa e, com medalhas, os seus respectivos professores/técnicos, nas Séries (Ouro, Prata e Bronze), em cada naípe. Serão premiados com medalhas os estudantes-atletas 1º, 2º e 3º colocados em cada divisão de peso no Kyorugui e no Poomsae, nas Séries (Ouro, Prata e Bronze), em cada naípe.

Art. 35 - Para a premiação, os estudantes-atletas deverão apresentar-se de *dobok* ou com o uniforme padrão de sua delegação.

Parágrafo único - Bonés, chinelos, bermudas e óculos de sol não serão permitidos.

Art. 36 - No que se refere à premiação com troféus por Unidade Federativa, nas Séries (Ouro, Prata e Bronze), será considerada a soma de pontos obtidos de acordo com a classificação dos estudantes-atletas nos combates, sendo estabelecido o seguinte critério:

Realização



Apoio



a) Quadro de pontuação do Kyorugui:

Pontuação	
1º Lugar	13 pontos
2º Lugar	9 pontos
3º Lugares	7 pontos
5º Lugares	4 pontos

b) Quadro de pontuação Poomsae:

Pontuação	
1º Lugar	13 pontos
2º Lugar	9 pontos
3º Lugar	7 pontos
4º Lugar	5 pontos
5º Lugar	4 pontos
6º Lugar	3 pontos
7º Lugar	2 pontos
8º Lugar	1 ponto

§1º - Sempre que houver 2 (dois) estudantes-atletas na mesma colocação, a pontuação será a mesma para ambos.

§2º - Em caso de empate na classificação por Unidade Federativa, o critério de desempate fica assim definido:

Critérios	
1	Maior número de primeiros lugares na série correspondente
2	Maior número de segundo lugares na série correspondente
3	Maior número de terceiros lugares na série correspondente e assim por diante
4	Maior número de estudantes-atletas participantes na modalidade e naipes
5	Sorteio

CAPÍTULO IX - Das Considerações Gerais

Art. 37 - Os casos omissos serão resolvidos pela Gerência Técnica-Geral e pela Direção-Geral.

Gileno Pereira Souto Junior

Vice-Diretor JEBs Sub 14 2026

Robson Lopes Aguiar

Presidente CBDE

Realização



Apoio

